

Technische Daten

Werkstoffe (prozessberührend PB)	316L *1
Prozessanschluß	G1/2" hygienisch
Anzugsmoment	Metall-Metall: 5...20Nm
Anzugsmoment	Metall-PEEK: 5...10Nm

Umgebungsbedingungen

Prozesstemperatur	Metall-Metall: max 250°C
Prozesstemperatur	Metall-PEEK: bedingt durch PEEK max 140°C
Prozessdruck	Metall-Metall: max 50bar
Prozessdruck	Metall-PEEK: max 10bar

Sonstiges

Beschriftung/ Markierung mittels Gravur auf Gehäuseteilen, z. B. "Auftragsnummer"

Typenschlüsselkonfiguration

Pos.:	Technische Merkmale	Schlüssel	Ausprägung
1	Bauform	A0	Adaptermuffe G1" auf G1/2"
		A1	Adaptermuffe G3/4" auf G1/2"

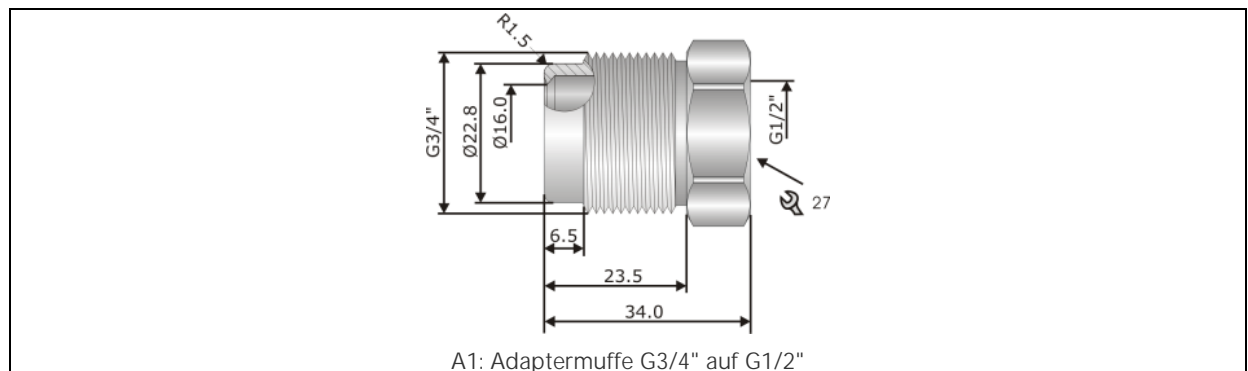
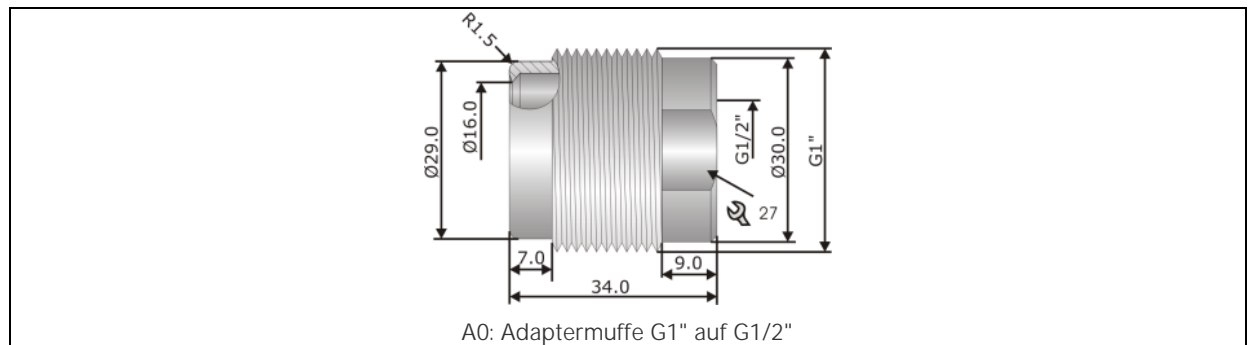

Bestehende Konfigurationen

Typ	Bestellschlüssel	Artikelnummer	Alte Bestellnummer
-----	------------------	---------------	--------------------

Bemerkungen

*1 Produktberührend PB

Technische Änderungen oder Fehlerverbesserungen behalten wir uns jederzeit ohne Ankündigung vor!

Änderungsstand

Version	Gültig ab	Kommentar
<u>1.0</u>	22.10.2015 07:56:49	Typenblatt angelegt